



MUNICIPIO DE AYOTLÁN

FAISM

ACTA DE INICIO DE OBRA

Nombre del Proyecto: *Construcción de línea de agua potable y Construcción de línea de drenaje sanitario en la calle Zaragoza, en la localidad de La Ribera, Municipio de Ayotlán, Jal.*

En la Delegación de La Ribera del Municipio de Ayotlán, el día 02 del mes de Mayo del 2016, se iniciaron los trabajos correspondientes a esta obra, con un importe autorizado de \$459,848.00, desglosado de la siguiente manera:

*Línea de Agua Potable: \$103,781.00.

*Línea de Drenaje Sanitario: \$356,067.00.

Que será realizada y terminada en el ejercicio 2016.

La obra se lleva a cabo mediante Administración Directa.

El responsable y Supervisor de la Obra es el Director de Desarrollo Urbano y obras Públicas.

Se firma la presente a los 02 días del mes de Mayo del 2016.



C. Luis Andrade Hernández.
Director de Desarrollo Urbano
Y Obras Públicas.



C. Gabriel Vásquez Andrade
Presidente Municipal.



ACUERDO ADMINISTRATIVO
DESARROLLO URBANO Y OBRAS PÚBLICAS
FAISM
AYOTLAN, JAL A 02 DE MAYO DEL 2016

EXPOSICIÓN DE MOTIVOS:

I.- Entre las facultades y obligaciones del C. Presidente Municipal de Ayotlán, Jal. Señaladas por la Ley Orgánica Municipal del Estado de Jalisco, se prevén diseñar y ejecutar o adjudicar, controlar y vigilar la conservación, mantenimiento y modernización de las vías e infraestructura pública del Municipio.

II.- Con fundamento en el cap. IV. Artículo 39, de la Ley Orgánica Municipal del Estado de Jalisco, son obligaciones y facultades de los Ayuntamientos. Promover las acciones a fin de ejecutar las obras de infraestructura y equipamiento urbano, necesarias para el funcionamiento eficiente de los centros de población.

III.- El numeral 33 de la Ley de Obra Pública del Estado de Jalisco, prevé que el ente público, debe emitir el Acuerdo respectivo, para la ejecución de la obra pública por administración directa.

IV.- El artículo 36 de la Ley de Obra Pública del estado de Jalisco, enuncia que la obra pública por administración directa debe contar con la supervisión de la Contraloría. La Contraloría debe verificar que se cuente con el presupuesto correspondiente y los programas de ejecución, utilización de maquinaria y equipo de construcción.

V.- Que resulta necesario la emisión del presente acuerdo administrativo, el cual tiene contenidos: la descripción, presupuesto y programas de ejecución y suministro.

VI.- Se realizarán los trabajos descritos en el punto primero del acuerdo, previa validación presupuestal que otorgue la Secretaría de Planeación, Administración y Finanzas mediante anexo técnico.

ANTECEDENTES

PRIMERO.- Se cuenta con Aprobación Presupuestal según convenio de colaboración y ejecución de obra pública

En merito de los fundamentos y motivos expuestos en los párrafos que anteceden, tengo el bien de emitir el siguiente:

ACUERDO

PRIMERO.- Se faculta a la Dirección de Desarrollo Urbano y Obras Públicas Para que ejecute por administración directa los trabajos de: **CONSTRUCCION DE LINEA DE AGUA POTABLE Y LINEA DE DRENAJE SANITARIO EN CALLE ZARAGOZA EN LA LOCALIDAD DE LA RIBERA, MUNICIPIO DE AYOTLAN, JALISCO.** Por lo que para la ejecución de cada una de estas obras se cuenta con:

I.- La capacidad técnica y los elementos necesarios para la realización de las obras señaladas.

II.- La descripción, presupuesto y programas de ejecución y suministro, así como todos los datos relativos a la autorización del gasto de inversión, los cuales se encuentran anexos al presente, formando parte integrante del presente acuerdo.

SEGUNDO- Se establece un importe total autorizado para la ejecución de acciones de 459,848.00 (Cuatrocientos cincuenta y nueve mil ochocientos cuarenta y ocho pesos 00/100m.n.) desglosados de la siguiente manera:

*línea de agua potable: \$103,781.00.

*línea de drenaje sanitario: \$356,067.00.

El detalle o desglose del presupuesto se anexa a la presente. El importe autorizado de deberá señalar en la respectiva Orden de Trabajo

TERCERO.- La obra o acciones por administración deberán ejecutarse dentro del calendario autorizado anexo

CUARTO.- En caso de existir modificaciones al importe autorizado, deberá formularse una **CEDULA DE MODIFICACIÓN PRESUPUESTAL** a la orden de trabajo y deberá anexarse al presente documento y expediente. Las modificaciones al programa de trabajo deberán presentarse por parte de la Dirección General Administrativa. Los Nuevos programas de ejecución y documentos relativos a su autorización o prórrogas, deberán anexarse al mismo.

QUINTO.- La Tesorería Municipal, cubrirá el costo de los trabajos de las obras previamente citadas, en base a memorias, hasta agotar el presupuesto precisado en el punto seguro del presente acuerdo.

TRANSITORIO

UNICO.- Remítase el presente acuerdo en los términos previstos por el artículo 38, Fracción II de la Ley Orgánica, Municipal de Obras Públicas del Estado de Jalisco para los efectos correspondientes de acuerdo a sus respectivas atribuciones.

Así lo acordó el ciudadano Presidente Municipal y Director de desarrollo Urbano y Obra Pública, quien es parte del presente acuerdo.

ATENTAMENTE.

C. GABRIEL VASQUEZ ANDRADE
PRESIDENTE MUNICIPAL DE AYOTLÁN, JAL.

C. LUIS ANDRADE HERNANDEZ
DIRECTOR DE DESARROLLO URBANO Y OBRAS PÚBLICAS



H. AYUNTAMIENTO DE AYOTLAN, JAL 2015-2018

DIRECCION DE OBRAS PUBLICAS MUNICIPALES

FECHA ELAB: DICIEMBRE DE 2015

UBICACIÓN: CALLE ZARAGOZA

OBRA: CONSTRUCCION DE LINEA DE AGUA POTABLE, EN CALLE ZARAGOZA, EN LA LOCALIDAD DE LA RIBERA, MPIO. DE AYOTLAN, JALISCO.

LOCALIDAD: LA RIBERA, MPIO. DE AYOTLAN, JALISCO.

PRESUPUESTO DE OBRA

PARTIDA	CONCEPTO	UNIDAD	CANTIDAD	No HOJA: 1 DE 2	
				PRECIO UNITARIO	IMPORTE
LINEA DE AGUA POTABLE					
01	TRAZO Y NIVELACION DEL TERRENO CON APARATOS, PARA DESPLANTE DE RED DE AGUA POTABLE, INCLUYE TODO LO NECESARIO PARA SU EJECUCION	M2	225.00	\$ 7.25	\$ 1,631.00
02	EXCAVACION DE CEPAS POR MEDIOS MECANICOS EN TERRENO TIPO II DE 0.00 HASTA 1.00 MTS P/LA COLOCACION DE LOS DIFERENTES DIAMETROS DE TUBERIA DE LA RED DE AGUA POTABLE, FONDO DE 0.90 X1.00 MTS DE SECCION PROMEDIO, INCLUYE TODO LO NECESARIO PARA SU CORRECTA EJECUCION.	M3	225.00	\$ 80.00	\$ 18,000.00
03	ENCAMADO DE CEPAS DE 10 CM DE ESPESOR PARA DAR NIVELACION DE TUBERIA (INCLUYE TRASPALCO, NIVELACION, COMPACTACION Y TODO LO NECESARIO PARA SU EJECUCION).	M3	22.50	\$ 384.74	\$ 8,657.00
04	ACOSTILLADO CON MATERIAL DEL LUGAR, COMPACTADO CON PIZON EN CAPAS DE 20 CMS DE ESPESOR HASTA 20 CMS SOBRE EL LOMO DEL TUBO (INCLUYE MATERIAL, MANO DE OBRA Y TODO LO NECESARIO PARA SU EJECUCION).	M3	55.00	\$ 50.97	\$ 2,803.00
05	SUMINISTRO Y COLOCACION DE TUBERIA DE PVC HIDRAULICO CON CAMPANA DE UN DIAMETRO DE 2" (INCLUYE COLOCACION DE TUBO)	ML	250.00	\$ 113.18	\$ 28,295.00
SUMA DE ESTA HOJA					\$ 59,386.00
SUMA ACUMULADA					\$ 59,386.00



H. AYUNTAMIENTO DE AYOTLAN, JAL 2015-2018

DIRECCION DE OBRAS PUBLICAS MUNICIPALES

FECHA ELAB: DICIEMBRE DE 2015

UBICACIÓN: CALLE ZARAGOZA

OBRA: CONSTRUCCION DE LINEA DE AGUA POTABLE Y DRENAJE
SANITARIO, EN CALLE ZARAGOZA, EN LA LOCALIDAD DE LA
RIBERA, MPIO. DE AYOTLAN, JALISCO.

LOCALIDAD: LA RIBERA, MPIO. DE AYOTLAN, JALISCO.

PRESUPUESTO DE OBRA

PARTIDA	CONCEPTO	UNIDAD	CANTIDAD	No HOJA: 2 DE 2	
				PRECIO UNITARIO	IMPORTE
06	RELLENO Y COMPACTACION DE CEPAS EN CAPAS 20 CM CON MATERIAL PRODUCTO DE LA EXCAVACION CON PIZON O BAILARINA	M3	145.00	\$ 56.20	\$ 8,149.00
07	INSTALACION Y CONECCION DE TOMAS DOMICILIARIAS NUEVAS CON TUBO DE PVC NORMA REFORZADA DE 1/2"X 6 MTS (INCLUYE: TRAZO, NIVELACION, EXCAVACION, COLOCACION DE TUBO, CONEXION, RELLENO Y TODO LO NECESARIO PARA SU CORRECTA EJECUCION).	PZA	50.00	\$ 724.91	\$ 36,246.00
SUMA DE ESTA HOJA					\$ 44,395.00
TOTAL DE LA OBRA					\$ 103,781.00

(CIENTO TRES MIL SETECIENTOS OCHENTA Y UN PESOS 00/100 M.N.)

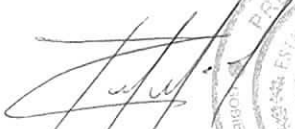

C. GABRIEL VASQUEZ ANDRADE
PRESIDENTE MUNICIPAL DE AYOTLAN



C. LUIS ANDRADE HERNANDEZ
DIR. DE OBRAS PUBLICAS MUNICIPALES

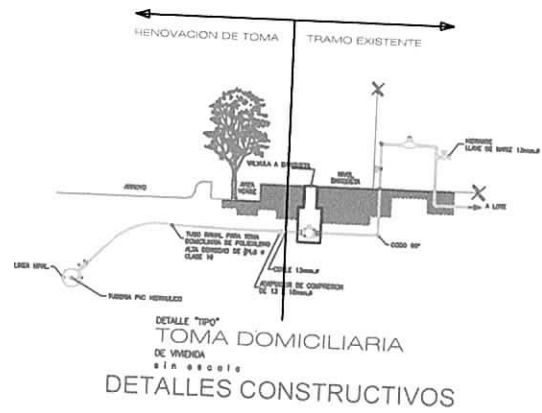
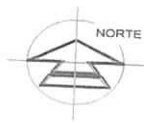
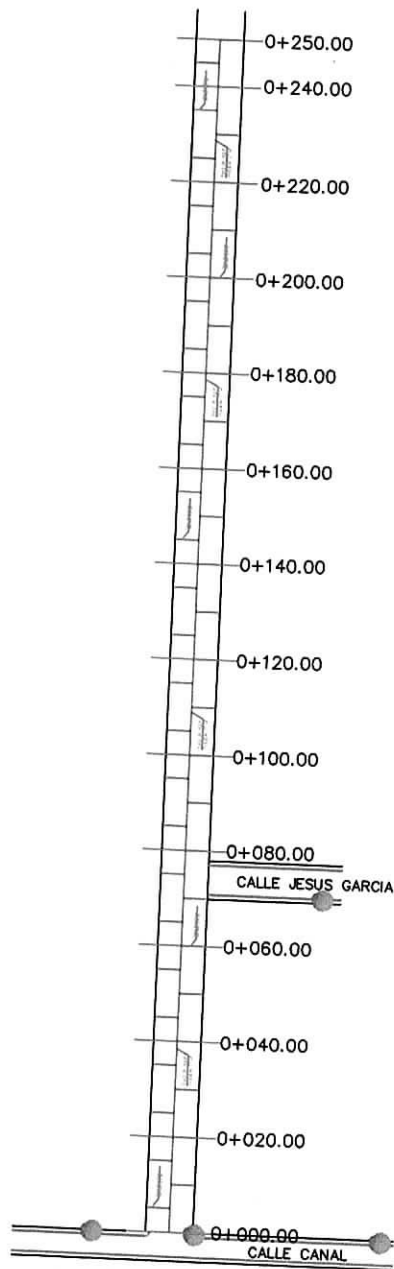

PROYECTO: AGUA POTABLE
 CALLE ZARAGOZA, LA RIVERA, JAL.



MICRO LOCALIZACION



LOCALIDAD DE LA RIVERA, JAL.

 AYUNTAMIENTO AYOTLAN	
CONSTRUCCION DE LINEA DE AGUA POTABLE EN LA CALLE ZARAGOZA EN LA LOCALIDAD DE LA RIVERA MPIO DE AYOTLAN JAL.	
MACROLOCALIZACION	
	
METROS LINEALES A CONSTRUIR	
250 ML	
PROYECTO: CONSTRUCCION DE LINEA DE AGUA POTABLE EN LA CALLE ZARAGOZA EN LA LOCALIDAD DE LA RIVERA MPIO DE AYOTLAN JALISCO	
UBICACION: LA RIVERA	
CONTENIDO: PLANTA DE AGUA POTABLE, DETALLES CONSTRUCTIVOS Y SERVICIOS DE MICROLOCALIZACION	
PRESIDENTE MUNICIPAL: [Signature]	
DIRECCION DE OBRAS PUBLICAS: [Signature]	
DATOS GENERALES	
 ESCALA VARIABLE	PLANO:
FECHA:	1:1
DICIEMBRE DE 2015	
Vo. Bo.	
DIRECCION DE OBRAS PUBLICAS	

ARRENDAMIENTO DE MAQUINARIA /12/2016

CONTRATO DE ARRENDAMIENTO DE MAQUINARIA Y/O EQUIPO QUE CELEBRAN, POR UNA PARTE **EDUARDO VENTURA PADILLA** A QUIEN EN LO SUCESIVO SE DESIGNARÁ COMO "LA ARRENDADORA" Y, POR LA OTRA EL H. AYUNTAMIENTO DE AYOTLÁN REPRESENTADO POR **EL C. GABRIEL VASQUEZ ANDRADE**, PRESIDENTE MUNICIPAL Y **C. LUIS ANDRADE HERNANDEZ** DIRECTOR DE DESARROLLO URBANO Y OBRAS PÚBLICAS A QUIEN EN ADELANTE SE DESIGNARÁ COMO "EL ARRENDATARIO", AL TENOR DE LAS SIGUIENTES:

DECLARACIONES

I.- "LA ARRENDADORA" declara que:

a) Es una Denominación o Razón social legalmente registrada mediante **CLAVE DEL R.F.C. VEPE781012JM7**, con fecha **veintitrés de junio de mil novecientos noventa y nueve** en la ciudad de **MORELIA, MICHOACAN**.

b) Es representada en este acto por **EDUARDO VENTURA PADILLA** en los su carácter de **Persona Física** representante que manifiesta bajo protesta de decir verdad, que a la fecha no han sido limitadas ni revocadas las facultades que le fueron conferidas.

c) Asimismo, "LA ARRENDADORA" manifiesta ser legítima propietaria de la maquinaria y/o equipo que a continuación se describe;

- ✓ Retroexcavadora tipo 310 JONH DEERE.
- ✓ Apizonadora (bailarina).
- ✓ Camión volteo de 7m3 de capacidad
- ✓ Revolvedora.

d) La maquinaria y/o equipo relacionada en el inciso precedente, no reporta ningún gravamen y su derecho de propiedad sobre dichos bienes no está limitado por ningún derecho real o personal a favor de terceras personas.

e) Está dispuesta en dar en arrendamiento a la maquinaria y/o equipo de referencia, en las condiciones que en las cláusulas de este contrato se especifican.

f) Su domicilio es Paseo del Álamo 276 Prados Verde Michoacán 58110.

II. "EL ARRENDATARIO" declara que:

a) El Ayuntamiento está Legalmente Constituido conforme a las leyes de los Estados Unidos Mexicanos, como se acredita en términos de la constancia de mayoría expedida por el Instituto Electoral de fecha 08 de Julio de 2013, contando con Registro Federal de Contribuyentes MAJ680101FYA.



b) Es representada en este acto por el **C. GABRIEL VASQUEZ ANDRADE** Presidente Municipal y **C. LUIS ANDRADE HERNANDEZ**, Presidente Municipal y Director de Desarrollo Urbano, respectivamente.

c) Conoce la maquinaria y/o equipo mencionados en la declaración I de este contrato, el cual ha sido examinado por la declarante, encontrándolo en condiciones aparentes de ser utilizado de acuerdo con su naturaleza.

d) Tiene interés en tomar en arrendamiento la maquinaria y/o equipo a que se refiere la declaración de este contrato, por requerirlos para los fines que más adelante se especifican.

e) Su domicilio es calle Clemente Aguirre No. 30 en Ayotlán, Jalisco, Expresado lo anterior, las partes celebran el contrato que se consigna en las siguientes:

CLAUSULAS

PRIMERA.- "LA ARRENDADORA" da en arrendamiento a "EL ARRENDATARIO", y ésta toma con tal carácter la maquinaria y equipo que se describe en la declaración I de este contrato incluyendo al operador, cuyas características se tienen por reproducidas en esta cláusula como si se insertaran a la letra para todos los efectos legales a que haya lugar.

SEGUNDA.- El término del presente contrato de arrendamiento será de **TRES MESES**, forzoso para "LA ARRENDADORA" y voluntario para "EL ARRENDATARIO", quien podrá darlo por concluido en cualquier momento, sin expresión de causa y sin ninguna responsabilidad para ella, dando aviso por escrito a "LA ARRENDADORA" con 10 días de anticipación a la fecha en que pretenda terminarse.

TERCERA.- "EL ARRENDATARIO" pagará a "LA ARRENDADORA" conforme a las horas trabajadas las cuales el precio se describe a continuación;

EDUARDO VENTURA PADILLA					
OBRA	CONSTRUCCION DE LINEA DE AGUA POTABLE, EN CALLE ZARAGOZA, EN LA LOCALIDAD DE LA RIBERA, MPIO. DE AYOTLAN, JALISCO.				
CONCEPTO	UNIDAD	CANTIDAD	P.U.	P.U.	IMPORTE
			SIN IVA INC	CON IVA INC	CON IVA INC
EQUIPO					
RETROEXCAVADORA JHON DEERE	hrs	50.00	\$302.00	\$350.32	\$17,516.00
REVOLVEDORA PARA CONCRETO	días	10.00	\$285.000	\$330.60	\$3,306.00
ACARREO DE MATERIAL TEPETATE CON CAMIONES DE 7 M3 DE CAPACIDAD	viajes	23.00	\$150.0351	\$174.04	\$4,002.94
Gran total					\$24,824.94

AYOTLAN
RIBERA
ZARAGOZA



AYOTLÁN
 ZARAGOZA
 DE LA RIBERA
 MPIO. DE AYOTLÁN

EDUARDO VENTURA PADILLA					
OBRA	CONSTRUCCION DE LINEA DE DRENAJE SANITARIO, EN CALLE ZARAGOZA, EN LA LOCALIDAD DE LA RIBERA, MPIO. DE AYOTLAN, JALISCO.				
CONCEPTO	UNIDAD	CANTIDAD	P.U.	P.U.	IMPORTE
			SIN IVA INC	CON IVA INC	CON IVA INC
EQUIPO					
RETROEXCAVADORA JHON DEERE	días	14.00	\$2,413.00	\$2,799.08	\$39,187.12
REVOLVEDORA PARA CONCRETO	días	3.00	\$302.005	\$350.33	\$1,050.98
APIZONADORA (BAILARINA)	días	14.00	\$285.000	\$330.60	\$4,628.40
ACARREO DE MATERIAL DE DESPERDICIO CON CAMIONES DE 7 M3 DE CAPACIDAD	viajes	54.00	\$75.00	\$87.00	\$4,698.00
ACARREO DE MATERIAL TEPETATE CON CAMIONES DE 7 M3 DE CAPACIDAD	viajes	39.00	\$150.000	\$174.00	\$6,786.00
Gran total					\$56,350.50

CUARTA.- El pago, lo hará "EL ARRENDATARIO" a "LA ARRENDADORA", conforme a los trabajos realizados, precisamente en el domicilio de la primera contra la entrega de factura, debidamente requisitada en los términos de la ley.

QUINTA.- "EL ARRENDATARIO" sólo podrá usar la maquinaria y/o equipo, según la naturaleza para la que fue construido en los siguientes términos:

SEXTA.- "EL ARRENDATARIO" se obliga a no trasladar el equipo y maquinaria, a lugar donde se realizara la obra **Construcción de línea de agua potable y construcción de línea de drenaje sanitario en calle Zaragoza de La Ribera. Mpio. De Ayotlán, Jal.**, salvo que "LA ARRENDADORA" le otorgue su consentimiento por escrito. Asimismo, "EL ARRENDATARIO" se compromete a no subarrendar los bienes objeto del contrato, ni a ceder o traspasar por cualquier forma, los derechos y obligaciones que de ello se derivan, sin previo consentimiento por escrito de "LA ARRENDADORA".

SÉPTIMA.- "EL ARRENDATARIO" se obliga a conservar los bienes arrendados, durante la vigencia del presente contrato; a no gravarlos en ninguna forma; a dar aviso a "LA ARRENDADORA" de cualquier embargo, huelga o procedimiento judicial o administrativo, por medio del cual se vea afectada la maquinaria y/o equipo arrendado, para que "LA ARRENDADORA" haga valer sus derechos en la vía y forma que a sus intereses convenga.

OCTAVA.- "EL ARRENDATARIO" se obliga a devolver los bienes arrendados en las mismas condiciones de funcionamiento en que los recibió, con el solo demérito natural que su uso normal traiga consigo y a proporcionar a la maquinaria y/o equipo de que se trata.

NOVENA.- Para los efectos de la cláusula que antecede, "EL ARRENDATARIO" autoriza a "LA ARRENDADORA" el libre acceso a los lugares y locales donde se encuentre la maquinaria y/o equipo durante el transcurso del arrendamiento, a fin de que pueda llevar a cabo labores de supervisión e inspección de los bienes arrendados en cuanto a su uso y operación normales, en el entendido de que dicha supervisión o inspección no deberá interferir el uso y funcionamiento de la maquinaria y/o equipo arrendados.

DÉCIMA SEGUNDA.- Cualquier notificación deberá hacerse por escrito precisamente en los domicilios señalados. Asimismo, "EL ARRENDATARIO" se obliga a entregar a "LA ARRENDADORA" dentro de las 24 horas siguientes cualquier notificación que reciba dirigida a "LA ARRENDADORA".

Enteradas las partes del contenido de las declaraciones y alcance de las cláusulas de este contrato, lo firmaron en Ayotlán, Jalisco el día 02 de Mayo del 2016.

"LA ARRENDADORA"

C. EDUARDO VENTURA PADILLA

"EL ARRENDATARIO"

C. GABRIEL VASQUEZ ANDRADE
PRESIDENTE MUNICIPAL



C. LUIS ANDRADE HERNANDEZ
DIRECTOR DE DESARROLLO URBANO
Y OBRAS PUBLIAS





H. AYUNTAMIENTO DE AYOTLAN, JAL 2015-2018

DIRECCION DE OBRAS PUBLICAS MUNICIPALES

FECHA ELAB: DICIEMBRE DE 2015

UBICACIÓN: CALLE ZARAGOZA

OBRA: CONSTRUCCION DE LINEA DE DRENAJE SANITARIO, EN CALLE ZARAGOZA, EN LA LOCALIDAD DE LA RIBERA, MPIO. DE AYOTLAN, JALISCO.

LOCALIDAD: LA RIBERA, MPIO. DE AYOTLAN, JALISCO.

PRESUPUESTO DE OBRA

PARTIDA	CONCEPTO	UNIDAD	CANTIDAD	No HOJA: 1 DE 2	
				PRECIO UNITARIO	IMPORTE
LINEA DE DRENAJE SANITARIO					
01	TRAZO Y NIVELACION DEL TERRENO CON APARATOS, PARA DESPLANTE DE RED DE DRENAJE SANITARIO, INCLUYE TODO LO NECESARIO PARA SU EJECUCION	M2	225.00	\$ 7.25	\$ 1,631.00
02	EXCAVACION DE CEPAS POR MEDIOS MECANICOS EN TERRENO TIPO II DE 0.00 HASTA 1.65 MTS, P/LA COLOCACION DE LOS DIFERENTES DIAMETROS DE TUBERIA DE LA RED SANITARIA, INCLUYE TODO LO NECESARIO PARA SU CORRECTA EJECUCION.	M3	371.25	\$ 80.00	\$ 29,700.00
03	ENCAMADO DE CEPA DE 10 CM DE ESPESOR PARA DAR NIVELACION DE TUBERIA (INCLUYE TRASPALEO, NIVELACION, COMPACTACION Y TODO LONECESARIO PARA SU EJECUCION).	M3	22.50	\$ 384.74	\$ 8,657.00
04	ACOSTILLADO CON MATERIAL DEL LUGAR, COMPACTADO CON PIZON EN CAPAS DE 20 CMS DE ESPESOR HASTA 20 CMS SOBRE EL LOMO DEL TUBO (INCLUYE MATERIAL, MANO DE OBRA Y TODO LO NECESARIO PARA SU EJECUCION).	M3	95.00	\$ 50.97	\$ 4,842.00
05	SUMINISTRO Y COLOCACION DE TUBERIA DE PVC CON CAMPANA DE SERIE 2S SANITARIA CON UN DIAMETRO DE 12" (INCLUYE LA COLOCACION Y TODO LO NECESARIO PARA SU EJECUCION)	ML	250.00	\$ 433.06	\$ 108,265.00
SUMA DE ESTA HOJA					\$ 153,095.00
SUMA ACUMULADA					\$ 153,095.00



H. AYUNTAMIENTO DE AYOTLAN, JAL 2015-2018

DIRECCION DE OBRAS PUBLICAS MUNICIPALES

FECHA ELAB: DICIEMBRE DE 2015

OBRA: CONSTRUCCION DE LINEA DE DRENAJE SANITARIO, EN CALLE ZARAGOZA, EN LA LOCALIDAD DE LA RIBERA, MPIO. DE AYOTLAN,

UBICACIÓN: CALLE ZARAGOZA

LOCALIDAD: LA RIBERA, MPIO. DE AYOTLAN, JALISCO.

PRESUPUESTO DE OBRA

PARTIDA	CONCEPTO	UNIDAD	CANTIDAD	No HOJA: 2 DE 2	
				PRECIO UNITARIO	IMPORTE
06	RELLENO Y COMPACTACION DE CEPAS EN CAPAS 20 CM CON MATERIAL PRODUCTO DE LA EXCAVACION CON PIZON O BAILARINA	M3	235.00	\$ 56.20	\$ 13,207.00
07	CONSTRUCCION DE POZOS DE VISITA, DESPLANTADO SOBRE BASE DE MAMPOSTERIA DE PIEDRA CON CONCRETO F'c=200 KG/M2 DE 20 CMS DE ESPESOR, CON MUROS DE TABIQUE ROJO RECOCIDO DE 28 CMS, HASTA UNA PROFUNDIDAD DE 2.50 MTS, INCLUYE TODO LO NECESARIO PARA SU CORRECTA EJECUCION, SE CONSIDERAN EN LOS ENTRONQUES DE LAS CALLES Y A UNA DISTANCIA NO MAYOR DE 50.00 MTS.	PZA	5.00	\$ 8,847.89	\$ 44,239.00
08	INSTALACION Y CONECCION DE DESCARGAS DOMICILIARIAS NUEVAS CON TUBO DE PVC CON NORMA REFORZADA DE 6" x 10.00 MTS A 30° (INCLUYE: TRAZO, NIVELACION, EXCAVACION, COLOCACION DE TUBO, CONEXION, RELLENO Y TODO LO NECESARIO PARA SU CORRECTA EJECUCION).	PZA	50.00	\$ 2,910.52	\$ 145,526.00

SUMA DE ESTA HOJA

\$ 202,972.00

TOTAL DE LA OBRA

\$ 356,067.00

(TRESCIENTOS CINCUENTA Y SEIS MIL SESENTA Y SIETE PESOS 00/100 M.N.)

C. GABRIEL VASQUEZ ANDRADE
PRESIDENTE MUNICIPAL DE AYOTLAN

OBRAS PUBLICAS
C. LUIS ANDRADE HERNANDEZ
DIR. DE OBRAS PUBLICAS MUNICIPALES

**PROYECTO: DRENAJE SANITARIO
CALLE ZARAGOZA, LA RIVERA, JAL.**

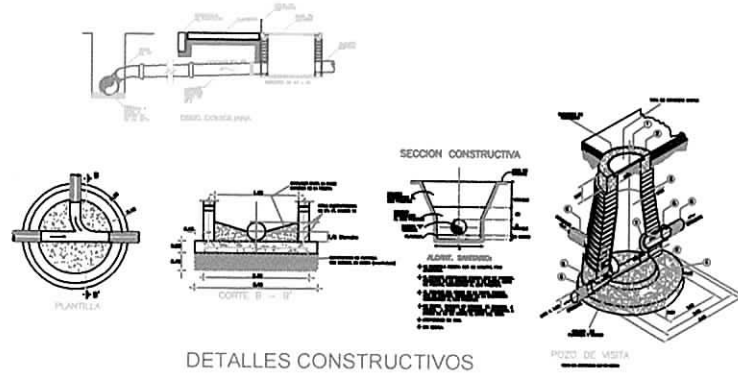
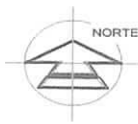
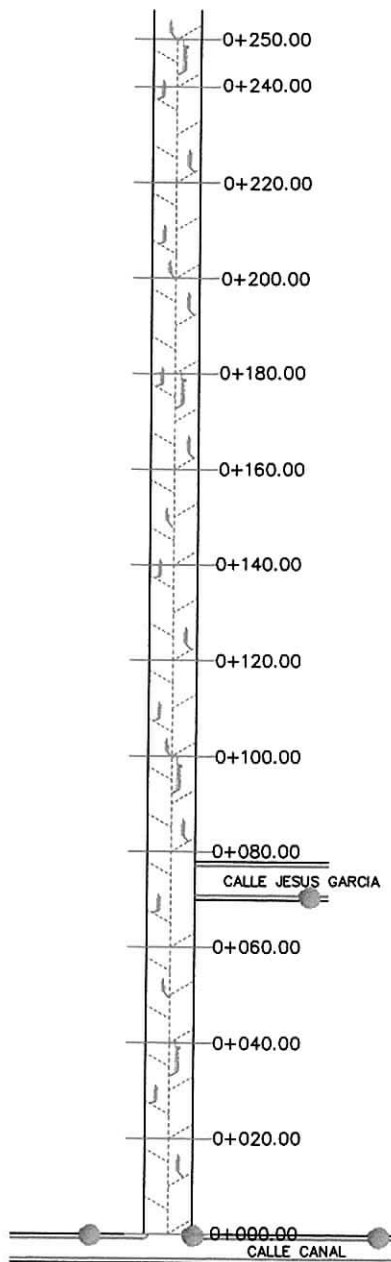

DETALLES CONSTRUCTIVOS

MICRO LOCALIZACION



LOCALIDAD DE LA RIVERA, JAL.

 AYUNTAMIENTO AYOTLAN	
CONSTRUCCION DE LINEA DE DRENAJE SANITARIO EN LA CALLE ZARAGOZA EN LA LOCALIDAD DE LA RIVERA, MPIO. DE AYOTLAN, JAL.	
P-1	
MACROLOCALIZACION	
	
METROS LINEALES A CONSTRUIR	
SUP. 250 ML	
PROYECTO CONSTRUCCION DE LINEA DE DRENAJE SANITARIO EN LA CALLE ZARAGOZA EN LA LOCALIDAD DE LA RIVERA MPIO. DE AYOTLAN, JALISCO	
UBICACION LA RIVERA, JAL.	
CONTENIDO LINEA DE DRENAJE SANITARIO, DETALLES CONSTRUCTIVOS Y BOQUIS DE MICROLOCALIZACION	
PRESIDENTE MUNICIPAL C. GABRIEL VASQUEZ ANDRADE	
DIRECTOR DE OBRAS PUBLICAS C. LUIS ANDRADE HERNANDEZ	
DATOS GENERALES	
	
ESCALA VARIABLE	
PLANO:	
FECHA : DICIEMBRE DE 2015	
1:1	
Vo. Bo. DIRECCION DE OBRAS PUBLICAS	